

№ кат: OE1702000411

№ изг: 6822

Лампа внутреннего освещения – холодный свет

Освещение салона



Группа продуктов	Освещение салона
Источник света	LED
Напряжение	10-30V
Световой поток	500 lm
Размеры (мм)	Ø85
Цвет освещения	Холодный белый-Красный
Дополнительные данные	Декоративное кольцо отдельно
Количество функций	1

Изготовитель: Frensch	Форма: Круглый
Модель: F-19	Цвет: Белый
Мощность: 6W	Переключатели: Нет
Степень защиты IP: IP50	Гомологация: E13-10R-0310279
Материал: PC	
Монтаж: Установленный заподлицо	

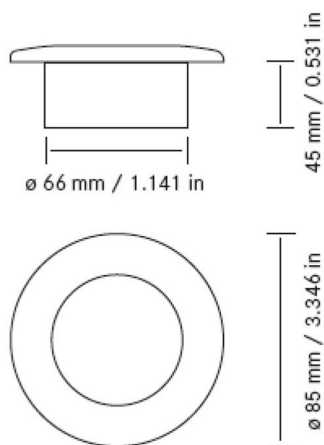

ПРИМЕНЕНИЕ

